

# ZALECENIA PAKOWANIA

## PALETY

Każdy towar przewożony na paletach musi zostać ułożony na palecie i zabezpieczony zgodnie z poniższymi zasadami..

### **Krok 1.**

Produkt musi posiadać opakowanie zewnętrzne. Jeśli opakowanie stanowią jedynie profile styropianowe na krawędziach produktu dodatkowo zaleca się obłożenie boków produktu arkuszami tektury pięciowarstwowej z podwójną falą (typ BC).



**Tektura  
pięciowarstwowa (DW)**

**FALA BC**  
grubość ok. 7 mm

Arkusze muszą być dopasowane do wymiarów produktu tak aby w całości pokrywały boki produktu. Arkusze należy przytwierdzić np. za pomocą folii stretch.

Produkt umieszczany na palecie musi stanowić jednolitą bryłę – poszczególne elementy nie mogą mieć swobody ruchu.

### **Krok 2.**

Zabezpieczony produkt należy umieścić na palecie. Wymiar palety musi być dostosowany do wymiarów podstawy produktu tak aby po ustawieniu produktu na palecie odległość pomiędzy krawędzią palety a bokiem produktu (bok bryły lub najbardziej wystający element z bryły) wynosiła minimum 2,5 cm z każdej strony palety (rysunek poniżej).

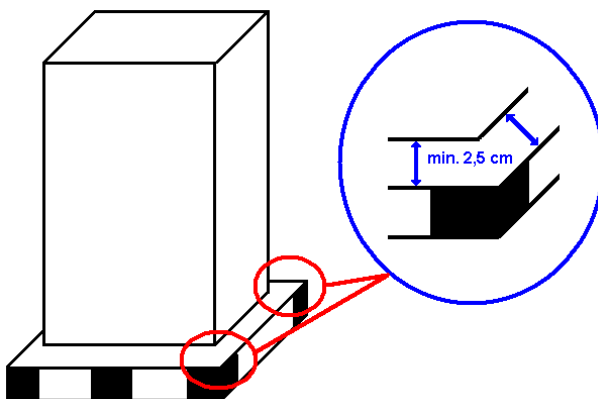

### **Krok 3.**

Ustawiony na palecie produkt musi zostać unieruchomiony i przymocowany do palety tak aby nie mógł swobodnie przemieszczać się na palecie poprzez zastosowanie odpowiednio naciągniętych taśm bindujących spinających produkt z paletą (konieczne jest stosowanie podkładek narożnych pod taśmy bindujące aby nie dochodziło do wrzynania się taśm bindujących w opakowanie) oraz klinów, które zabezpieczają podstawę produktu przed przesuwaniem się po palecie (rysunek poniżej).

